

Katedrála sv. Bartoloměje

Přípravné práce:

Než přistoupíte k samotnému sestavení katedrály je třeba provést přípravné práce. Nejprve všechny díly pečlivě vystříhejte. Díly, které budete ohýbat je třeba narýhovat. K tomu se hodí například tupá strana skalpelu či hrot kroužítka.

Hrany, které se ohýbají na rubovou stranu mají rýhovací linii plnou. Ta hrany, které se ohýbají dopředu na lícové straně, jsou označeny linií přerušovanou s tečkou.

Laserem vyřezané kartonové díly drží na svém místě v archu drobné můstky. Ty je třeba přeříznout skalpelem či žiletkou. Je třeba se vyhnout snaze vyloupnout díl, bez proříznutí můstků – mohlo by dojít k poškození dílů.

Kartonové díly mají nasouvací zámky, které umožní přesné postavení jednotlivých dílů k sobě.

K lepení jednotlivých dílů se nejvíce hodí dispensární lepidlo na papír – Herkules. Větší plošné díly je možné lepit na kartonovou kostru lepidlem v tubě – Kores či Herkules.

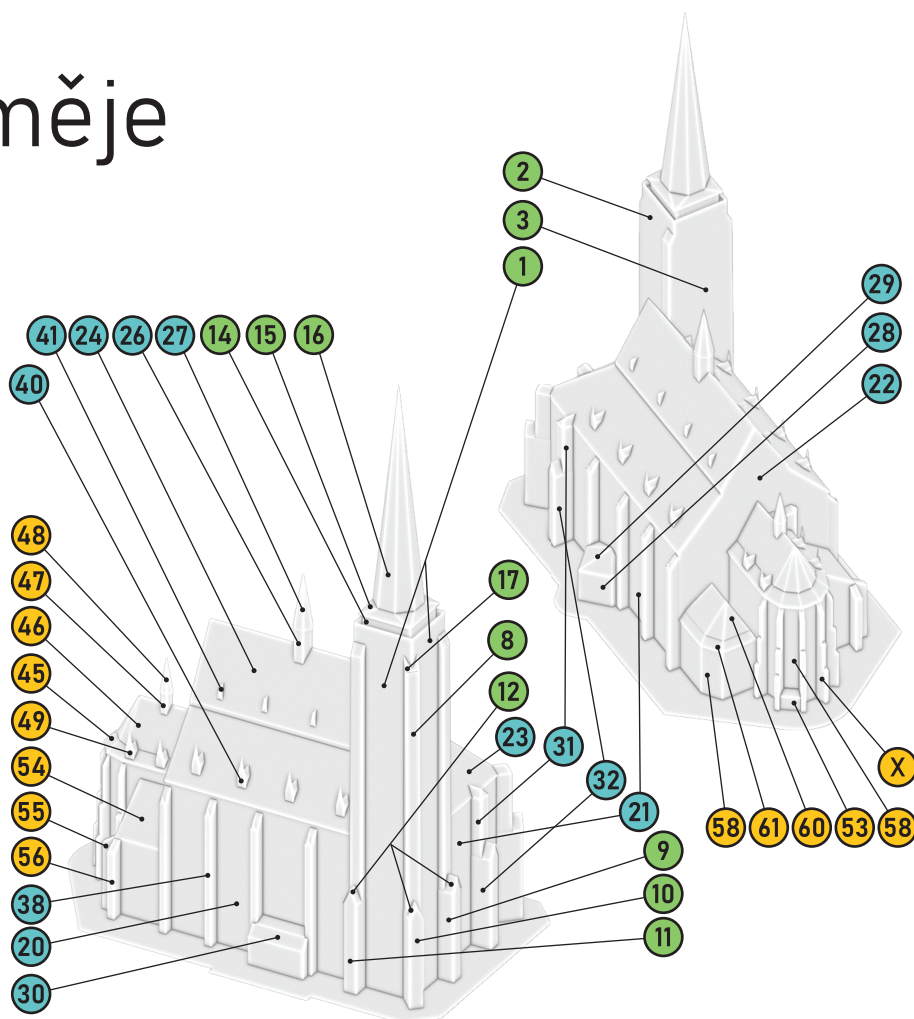

Stavba kartonové kostry:

Kartonové díly mají vlastní číselnou řadu v tomto návodu je nadále budeme označovat jako začínající písmenem K a v nákresech budou zobrazené růžovou barvou.

Hlavní chrámovou loď zkompletujte dle náhledového obrázku z dílů K1-K6. Doporučujeme nejprve spojit díly K2 a K4 pomocí dílů K5 a K6 a do kompletu dolepit díly K1 a K3.

U kostry věže je třeba nejprve spojit díly K8 a K10 rozpěrami K11 a do vzniklého celku z boků dolepit díly K7 a K9.

Pozor, půdorys věže není čtvercový, proto je důležité dodržet orientaci jednotlivých dílů. Díl K8 je označen jako „předek“ a bude směřovat dopředu, tedy stejným směrem, jako hlavní vchod.

Oba dva celky zatím nespojujte.

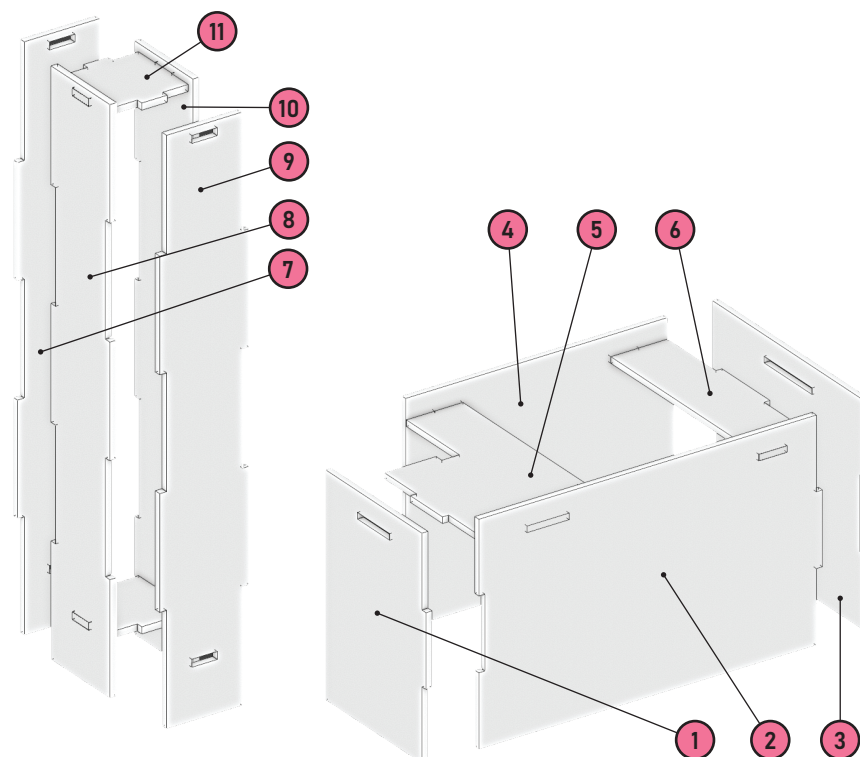

Stavba věže:

Díly k sestavení věže katedrály (1-19) mají v číslování zelený podklad, kartonové díly jsou růžové.

Na kostru věže na díly K7 a K8 nalepíme díl 1 (předtím odřízneme chlopně určené pro stavbu bez kartonové kostry). Na vyznačená místa přilepíme díly K16.

Nyní můžeme zkompletovat a přilepit díl 2, kde opěrný sloup přilepíme k boku dílu K16 tak, aby hladce navazoval na podklad. Na zadní stranu dílu 2 opět doplníme poslední díl K16.

Obvod věže uzavřeme dílem 3, který má vespod lícovací značky pro lepší spasování na díl K10 a konce sloupů nalepíme na boky kartonové rozpěry stejně jako u dílu 2.

Na vyznačená místa základů opěrných sloupů přilepíme jejich rozšíření - díly 9, 10 a 11. Na tyto díly přijdou stříšky 3x díl 12. Díly 17 a 3x 18 zastřešují vrcholy podpěrných sloupů.

Díl číslo 13 je vnitřní část ochozu věže. Chlopně ohneme směrem k lici a vlepíme do věže. Dbejte správné orientace - je vyznačena ve středu dílu. Do středu ochozu vlepíme díl 14 - opět dbejte aby šly značky na obou dílech na sebe (2 zelené tečky).

Nyní pečlivě naráhujte střechu věže (16) a nalepte na její základnu (15). Po zaschnutí je možné dokončit věž přilepením střechy na vyznačené místo. Pokud chcete zvýraznit hodiny na věži je možno použít díl 19. Před nalepením je dobré zaretušovat bílý okraj stříhu např. vodovou barvou. Tím máte hotovou věž katedrály.

schematický půdorys věže

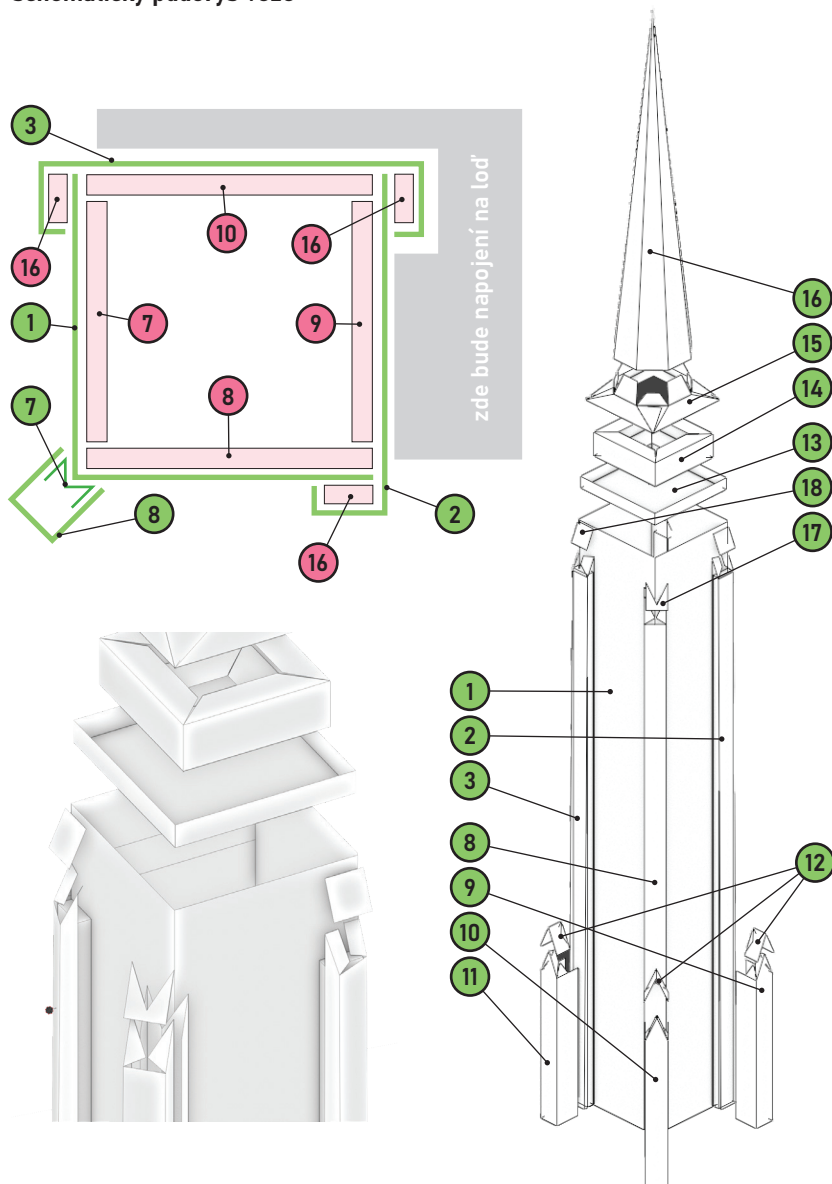

Stavba hlavní lodi katedrály:

Díly k sestavení hlavní lodi katedrály (20-41) mají modrý podklad.

Na kostru hlavní lodi nalepíme obšívku: díl 20 a díl 21 (předtím odřízneme chlopně určené pro stavbu bez kartonové kostry).

Stavbu střechy začneme vyříznoutím prostor pro manipulaci v dílu 22 - označený kosodelník. K dílu poté z druhé strany přilepíme na označené místo manipulační chlopně (25) a kartonovou výztuhu štítu K12. Na takto připravený díl přilepíme střechu: díl 23 (zde pozor na převis, prohlédněte si náhled detailu na druhé straně) a uzavřeme dílem 24. Hotovou střechu můžeme usadit na kostru s obšívkou. Střecha je konstrukčně nejsložitější část modelu a vyplatí se ji neuspěchat a vyzkoušet lícování délu nejprve „nasucho“.

Střechu osadíme věžičkou (26 + 27) a vikýři (40 + 41). Na vyznačené místo dílu 21 přilepíme boční vchod: díl 28 se stříškou (29). Podobně připojíme z druhé strany na díl 20 druhý boční vchod: díl 30.

Sloupová hlavní loď se skládá ze dvou typů sloupů: jednoduchých po stranách tvořených díly 38 se stříškami (39) - dohromady 8x. Čelo hlavní lodi je podepřeno dvouschodovými sloupy. Rohový je tvořen díly 33 a 34 se stříškami (35 a 36). Rovné pak vytvoříte z dílů 31 a 32 se stříškami (37 a 35)

schematický půdorys hlavní chrámové lodi

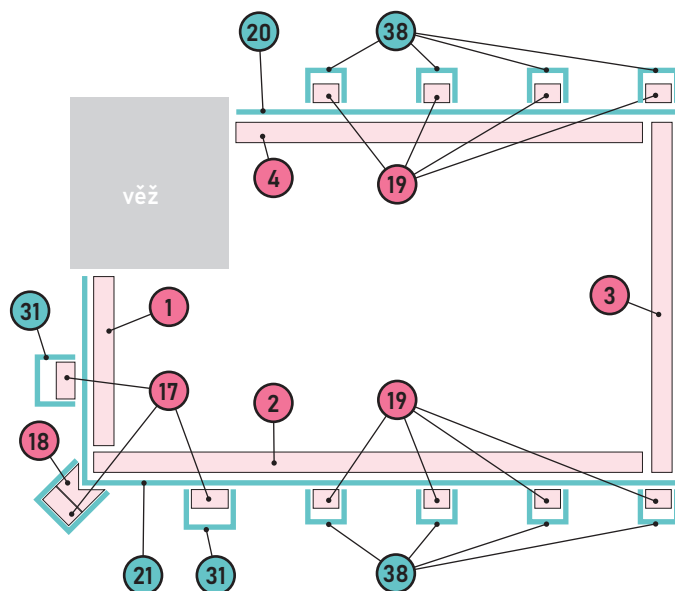

náhledy detailů hlavní chrámové lodi

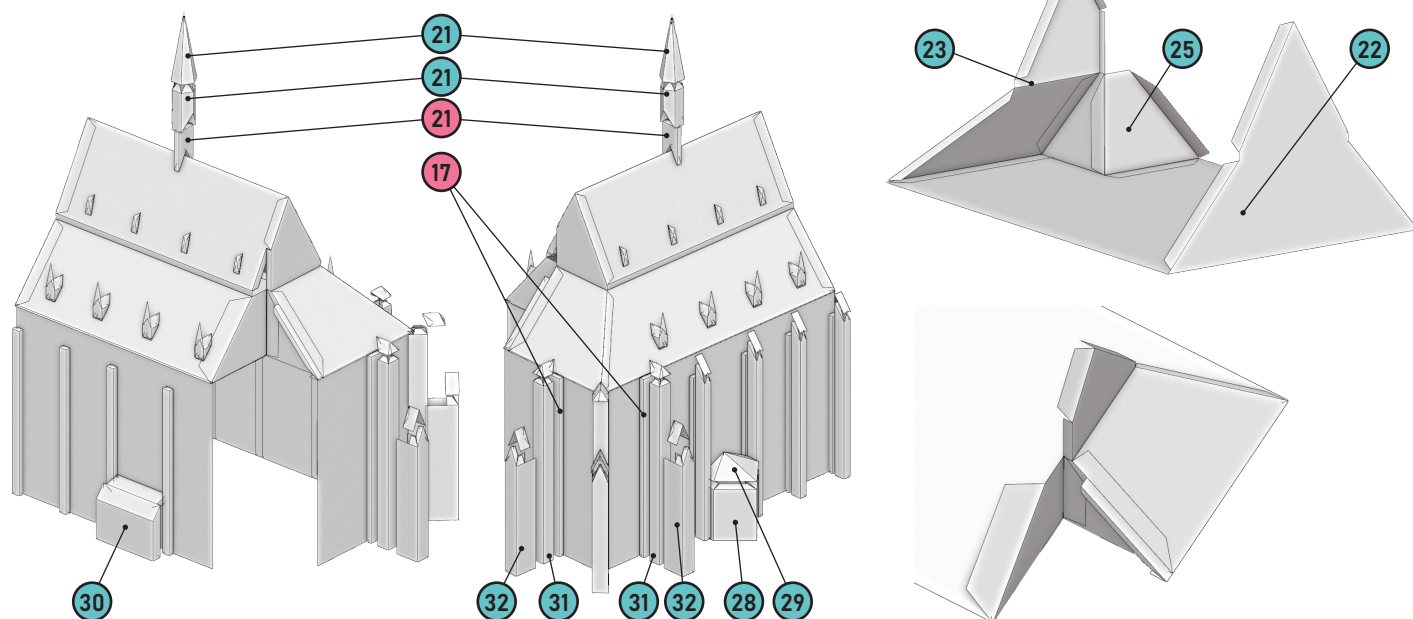

Stavba zadní části katedrály (oltář, sakristie a šternberské kaple):

Díly k sestavení (42–61) mají žlutý podklad.

Zpracujeme oltářní nástavbu - díl 42 (doporučujeme použít kartonové výztuhy K13, jednu v horní části a druhou vespod) a k ní sakristii - díl 54. Sakristii doplníme dvojicí sloupů 55 a 56 (opět možnost použít kartonovou výztuhu K23). Oltářní část zastřešíme - základna je díl 43, na který přilepíme díly 44 a slepené díly 45 a 46. Střechu po osazení doplníme věžičkou

na kartonovém pilonu (47, 48, K22), vikýři (49) a přístavbou (57). Zbývá osadit sloupy z dílů 50, 51, 52 na kartonové pomocné prvky (K20) a ty vlepit natupo na určené místo. Mezi dva vyznačené sloupy vlepíme přístavbu - díl 53.

Zpracujeme šternberskou kapli, která je kompletována ze samotné stavby (díl 58) a střechy (díly 59, 60 a 61). Celky přilepíme na určené místo hlavní loď (díl 20).

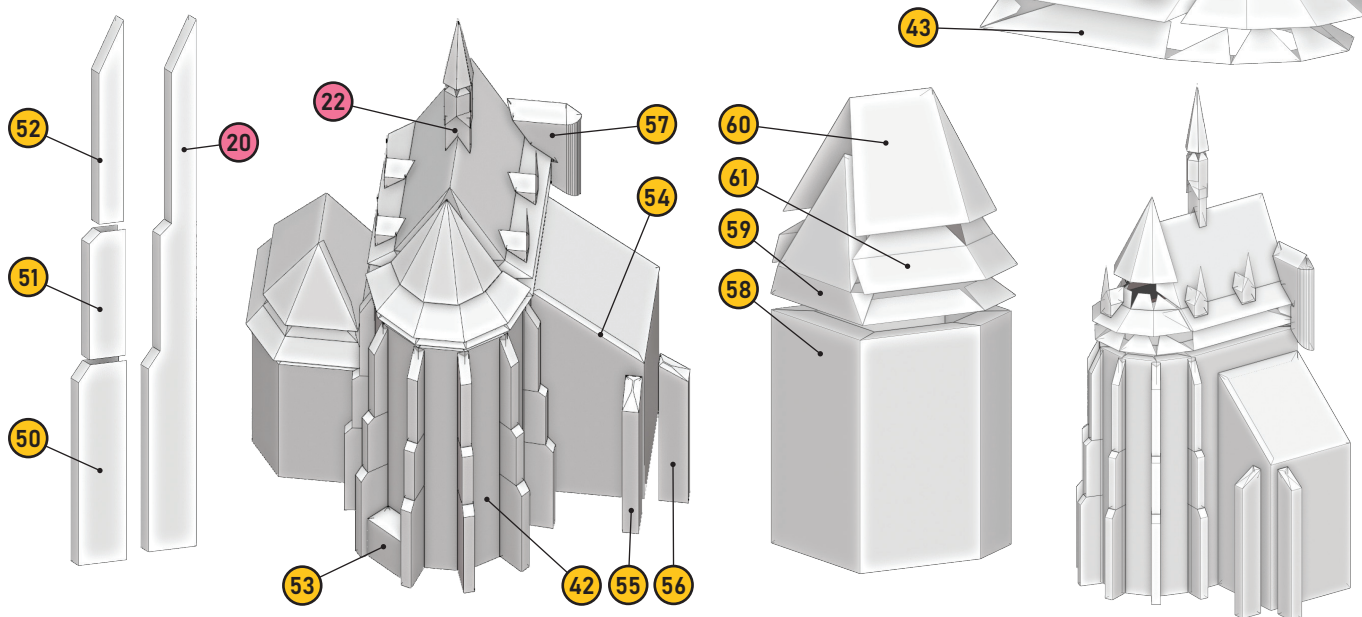

Kompletace:

Nyní již zbývá vlepit hotovou věž do výřezu v hlavní lodi. Pro zlepšení dojmu a zpevnění konstrukce doporučujeme přestříkat 2-3 vrstvami matného bezbarvého laku (nejprve vyzkoušejte na nějakém nepoužitém dílu, jestli nenastane nežádoucí reakce laku s papírem a barvou). Pokud nemáte k dispozici modelářský, dobrou práci odvede i obyčejný lak na vlasy.

Doufáme, že se Vám stavba líbila a jste s výsledkem své práce spokojeni. Sledujte naše stránky, kde Vás budeme informovat o připravovaných novinkách.